

1 2 3 4 5 6

A

A

B

B

C

C

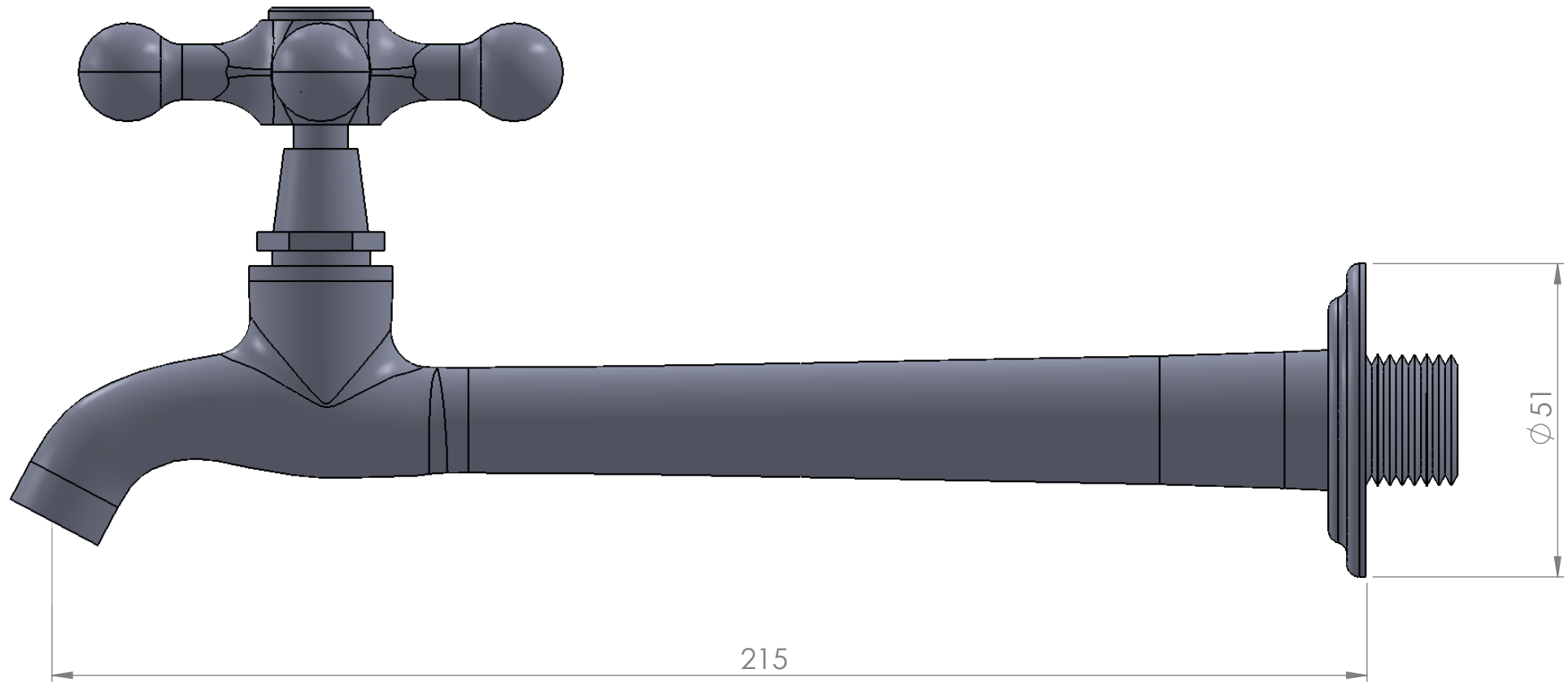

215

Ø 51

SE NÃO ESPECIFICADO:
 DIMENSÕES EM MILÍMETROS
 ACABAM. SUPERFÍCIE:
 TOLERÂNCIAS:
 LINEAR:
 ANGULAR:

ACABAMENTO:

REBARBAR E
 QUEBRAR
 ARESTAS
 AGUDAS

NÃO MUDAR A ESCALA DO DESENHO

REVISÃO

	NOME	ASSINATURA	DATA		
DES.					
VERIF.					
APROV.					
MANUF.					
QUALID					

TÍTULO:

Metals Pevilon

DES. Nº

Torneira 1159

A4

PESO:

ESCALA:1:2

FOLHA 1 DE 1

1

2

D